

ZATRAVNŇOVACÍ A VSAKOVACÍ DLAŽBA

1. SKLADOVÁNÍ, DOPRAVA A POKLÁDKA DLAŽBY

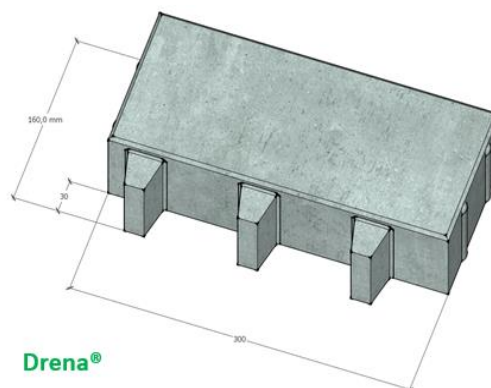

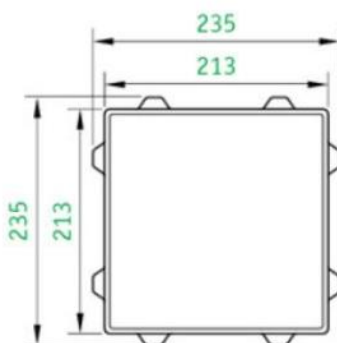
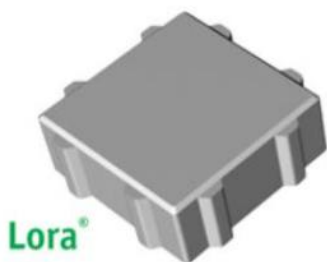
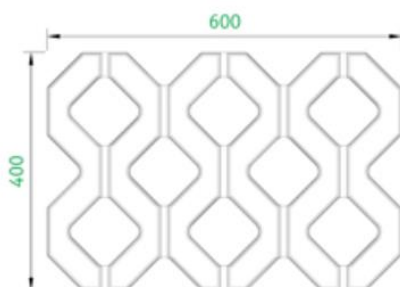
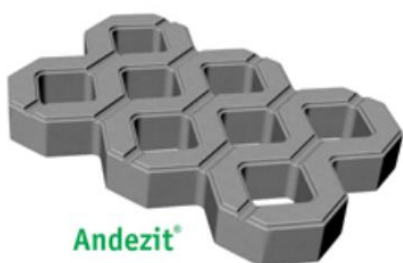
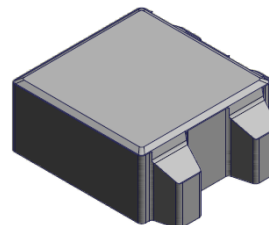
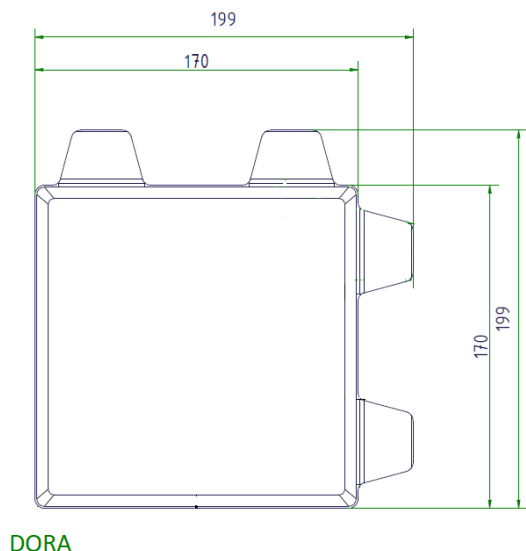

1.1 Skladování

Dlažba se skladuje na paletách na skládkách s rovným, zpevněným a odvodněným podložím. V případě dlouhodobého skladování výrobků na paletách doporučujeme z hlediska tvorby vápenných výkvětů použít takový způsob skladování (zabezpečení), který zamezí pronikání srážkových vod a vzdušné vlhkosti dovnitř palet s betonovými dlažebními prvky.

1.2 Expedice

Dlažební prvky se smí expedovat z výrobního závodu až po dosažení 70 % předepsané pevnosti betonu v tlaku zjištěné nedestruktivní zkouškou Schmidtovým kladivem na výrobcích spodní vrstvy v paketu.

1.3 Doprava a manipulace

Dlažba se dopravuje na paletách EUR o rozměrech 1200 x 800 mm. Výrobky jsou na paletě zafixovány pomocí PET pásek, fixační fólií či jejich kombinací. Palety musí být zajištěny proti pohybu. Nakládání a zabezpečování dílců při silniční a železniční přepravě se dále řídí platnými předpisy pro silniční a železniční dopravu. Manipulace s paletami je prováděna pomocí vysokozdvíhových vozíků (VZV), popř. jiných k tomu uzpůsobených prostředků.

1.4 Datum použitelnosti

Dlažební prvky se mohou vystavit plnému zatížení provozem až po uplynutí data použitelnosti. Od data použitelnosti výrobce plně zaručuje deklarované vlastnosti výrobků.

1.5 Pokládka dlažby

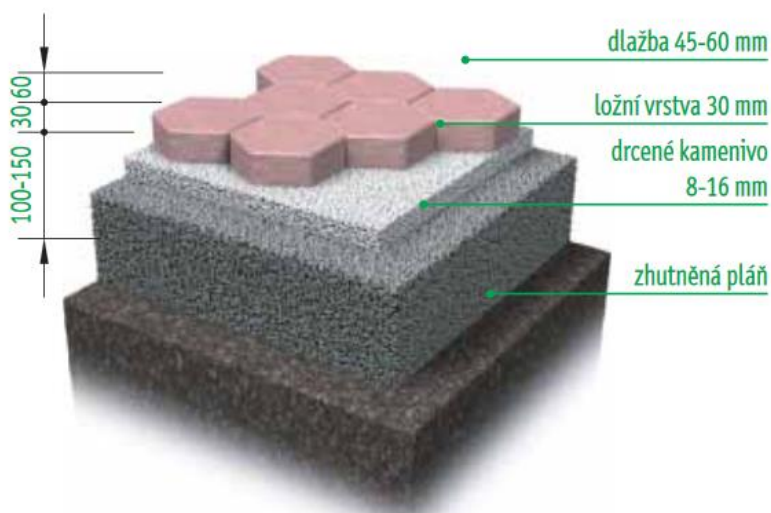

Obr. 1 – Příklad skladby chodníku

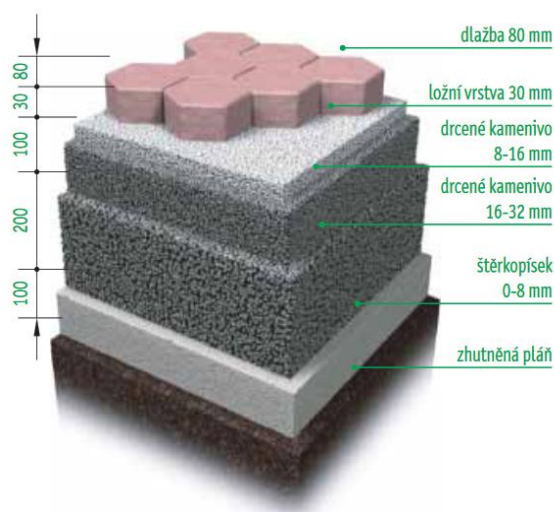

Obr. 2 – Př. skladby pojezdové plochy do 3,5 t

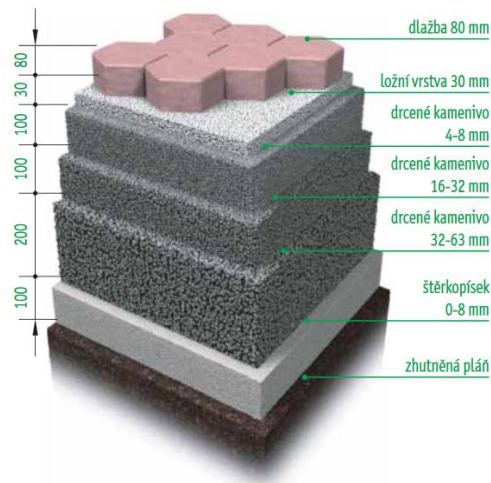

Obr. 3 – Př. skladby pojezdové plochy nad 3,5 t

1.5.1 Projektová dokumentace a zaměření stavby

Velmi účelné (čas i peníze šetřící) je pracovat dle třeba i velice jednoduché projektové dokumentace a výškového a směrového zaměření stavby. Jen tak lze minimalizovat možnost dodatečného opravování již provedených prací.

1.5.2 Podkladní vrstvy

- Z hlediska výsledné a nadčasové kvality celého stavebního díla je správné provedení podkladních vrstev nejdůležitější fází celé výstavby. Sebekvalitnější dlažba nemůže suplovat jakékoli nedostatky a nekvalitu podloží.

- Skladba podkladních vrstev je vždy odvislá od konkrétních geologických poměrů a předpokládaného zatížení budoucí plochy.
- Velký důraz je kladen na technologicky správné a kvalitní hutnění jednotlivých podkladních vrstev po jednotlivých vrstvách, případně po jejich částech o tloušťce 10 - 15 cm. Předjdeme tak nebezpečí „propadání“ dlažby v budoucnosti. Podkladní vrstvy se provádějí ve spádu budoucí nové plochy.
- Nejvhodnějším materiálem pro podkladní vrstvy je drcené kamenivo od frakce 32 - 63 mm až po frakci 4 - 8 mm.

1.5.3 Ložní vrstva

- Optimální tloušťka kladecí vrstvy pro všechny druhy a výšky dlažeb je 30 - 40 mm, nejvhodnějším materiálem je drcené kamenivo frakce 4 - 8 mm, popř. 2 - 4 mm. Při provádění je nutné si uvědomit budoucí pokles kladecí vrstvy o cca 8 - 10 mm při hutnění položené dlažby.
- Ručně se kladecí vrstva urovnává dřevěnou nebo ocelovou latí strháváním po přesně (pouze pro tento úkon osazených) vodících lištách, popř. je-li to možné, lze využít již zabudované obrubníky. Pro přesné dodržení projektovaných výšek a spádů dlážděné plochy je toto nejdůležitější fáze výstavby.
- Pro provádění kladecí vrstvy rozhodně nedoporučujeme používat náhradní levné materiály, zejména různé prosívky s vysokým podílem hlinitých částic. A naopak rozhodně neexistují případy (s výjimkou hygienicky odůvodněných pro budoucí nepropustnost vody), kdy by bylo potřebné klást dlažbu do ložní betonové směsi nebo pískocementové stabilizace. Tato betonová deska pod dlažbou nemá žádný konstrukční smysl, naopak neguje všechny kladné vlastnosti dlážděných ploch (rozebíratelnost, vodopropustnost, „dilatační“ pohyblivost při teplotních změnách atd.) a neúměrně prodražuje celé stavební dílo.

1.5.4 Vlastní pokládka dlažby

- Technologie kladení betonové zatravnovací dlažby se provádí ruční pokládkou.

1.5.5 Ruční pokládka dlažby

- Pokládka dlažby se provádí na urovnanou kladecí vrstvu. Betonové dlažební prvky se odebírají z palety (a postupně z jednotlivých vrstev) takovým způsobem, **aby nedošlo k podřetí betonových dlažebních prvků v další vrstvě!**
- Postup pokládky je vždy proti spádu dlážděné plochy. Pokládka dlažebních prvků se provádí vždy již z vydlážděné plochy. Dlažební desky se pokládají v požadované vazbě tak, aby mezi jednotlivými prvky vznikla spára o šířce 3 - 5 mm. Spáry mezi řadami dlažebních desek musí být rovné, což by se mělo kontrolovat během kladení pomocí provázku.
- Výškové dorovnání betonových dlažebních prvků se provádí gumovou paličkou přes dřevnou podložku. Na zhutnění dlážděného krytu z betonových dlažebních prvků se **nesmí použít vibrační deska!**

- V případě, že jsou na betonových dlažebních prvcích patrné zjevné vady, **nesmí dojít k zabudování do konstrukce!**
- Nestandardní rozměry, pak řešíme dořezáním jednotlivých prvků, nikdy však na ukončení dlážděné plochy nepoužíváme beton.
- Zaspárování a vyplnění vegetačních otvorů se provádí vhodnou zeminou promíchanou s travním semenem. Promíchání zeminy s travním semenem je možné provést i v běžné bubnové míchačce. Po zasypaní (vyplnění) spár zeminou je nutné zeminu zhutnit (zatlačit) tak, aby zemina byla ve výšce min. o 20 mm nižší, než je nášlapná plocha vegetační tvarovky. Pouze tak má tráva možnost dobře zakořenit a růst.
- U dlážděných ploch s trvalým stáním (pojezdem) vozidel doporučujeme zaspárování provést drceným kamenivem frakce 4 - 8 mm, případně frakce 2 - 4 mm. Naopak nedoporučujeme používat pro zaspárování a vyplnění vegetačních otvorů kameniva s vysokým podílem prachových částic (tzv. prosívky) nebo písek.

V Brně dne 1.1.2024



Adam Tomeš

technolog